

## Características

- Ventiladores centrífugos con rotor de aletas inclinadas hacia atrás
- Construidos enteramente en chapa de acero galvanizado
- Balanceados dinámicamente
- Motor trifásico 220/380V, con protección IP 55 (IEC-34).
- Descarga en línea, apto para la colocación directamente en la cañería
- Disponibles en 7 tamaños
- Motores de 4 y 6 polos
- Caudales desde 500 m<sup>3</sup>/h a 16000 m<sup>3</sup>/h
- Presiones desde 5 mm c.a. a 90 mm c.a.
- Entrega rápida de 3 días

## Opcionales

Si el cliente o la aplicación así lo requiere, todos los modelos pueden aceptar las siguientes variantes:

- construcción en chapa de acero inoxidable
- motor anti-explosión ó motor monofásico
- rotor antichispa en chapa de aluminio
- pintura exterior

## Accesorios

Para todos los tamaños se pueden ofrecer los siguientes accesorios.

- protecciones para intemperie
- juntas anti-vibratorias
- mallas metálicas de protección para la succión y la descarga

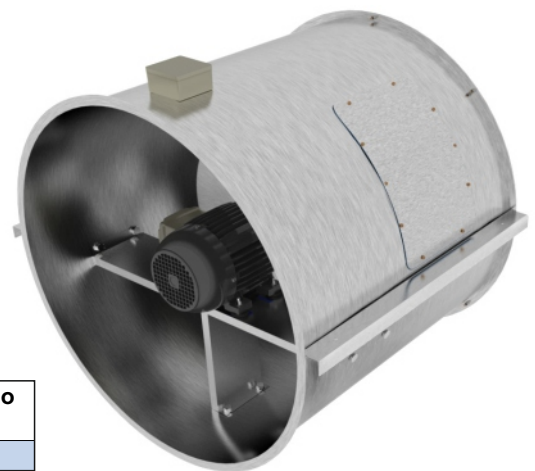
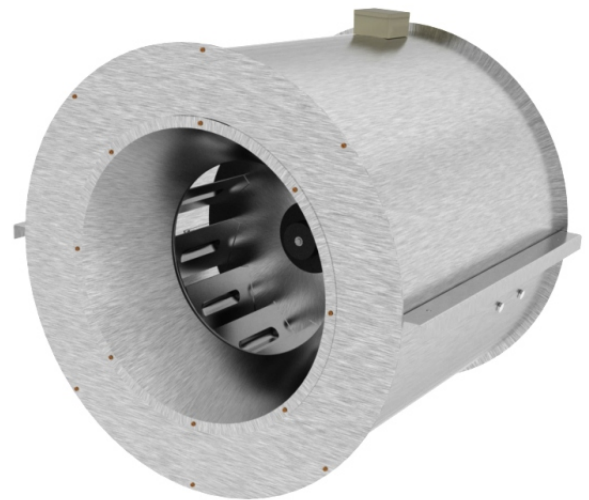

## Características técnicas

Modelo	Velocidad (rpm)	Caudal máx. (m <sup>3</sup> /h) (*)	Potencia (HP)	Nivel de ruido (dBA) (**)
BC/IL-12/6	910	1700	1/4	46
BC/IL-12/4	1390	2700	1/2	55
BC/IL-13/6	910	2380	1/4	50
BC/IL-13/4	1390	3740	1/2	59
BC/IL-15/6	910	3060	1/2	52
BC/IL-15/4	1415	4760	1	62
BC/IL-16/6	910	4080	1/2	56
BC/IL-16/4	1415	6460	1	64
BC/IL-18/6	940	5440	1	59
BC/IL-18/4	1440	8670	1 1/2	68
BC/IL-20/6	940	7650	2	62
BC/IL-20/4	1420	11560	3	72
BC/IL-22/6	940	10200	2	65
BC/IL-22/4	1430	16150	5 1/2	76

(\*) en descarga libre

(\*\*) nivel de ruido a 3 m de la boca de descarga en campo libre

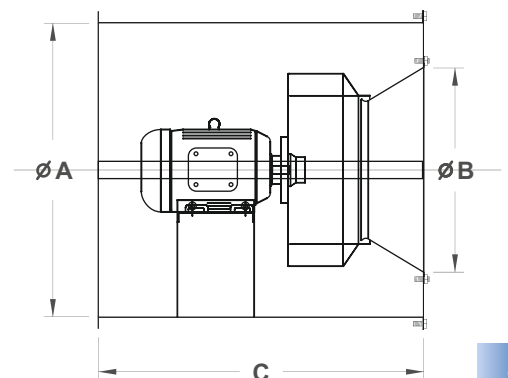
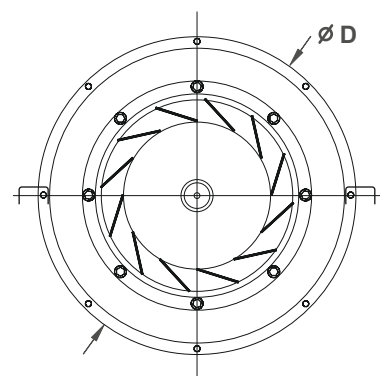

## Dimensiones

Modelo	A (mm)	B (mm)	C (mm)	D (mm)
BC/IL-12/6 y 4	500	345	550	540
BC/IL-13/6 y 4	550	380	550	590
BC/IL-15/6 y 4	610	420	650	650
BC/IL-16/6 y 4	670	460	650	710
BC/IL-18/6 y 4	750	510	700	790
BC/IL-20/6 y 4	820	555	800	860
BC/IL-22/6 y 4	910	615	850	950

Curvas características

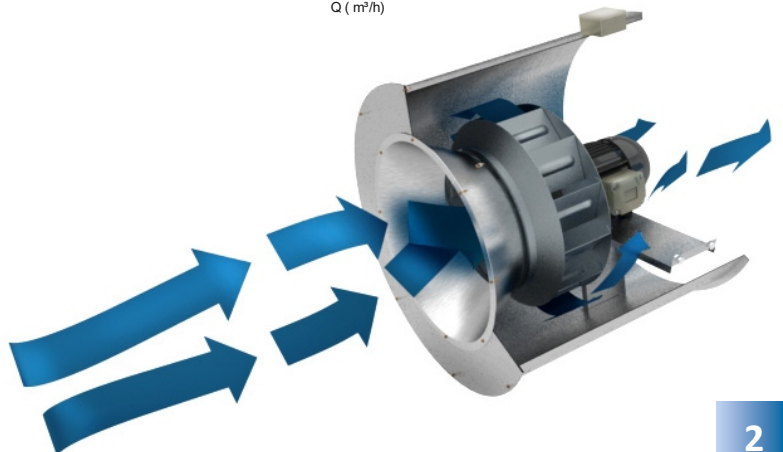
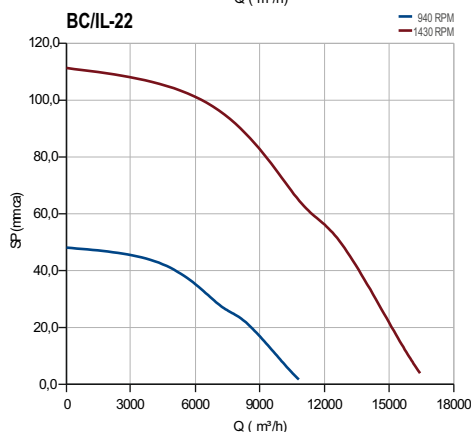
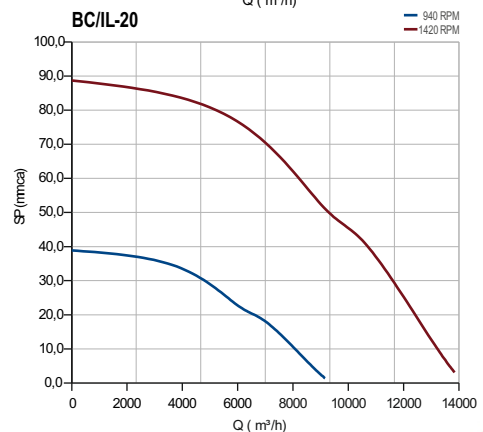
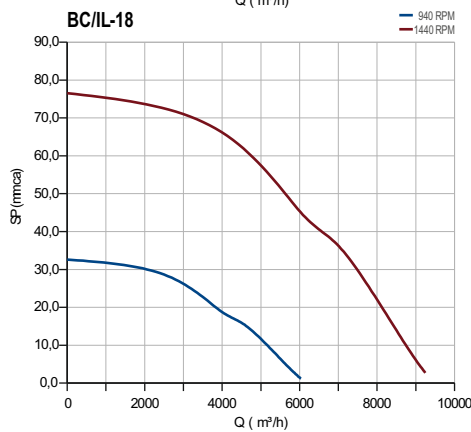
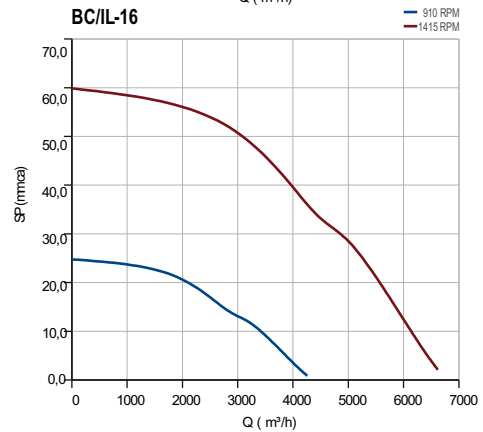
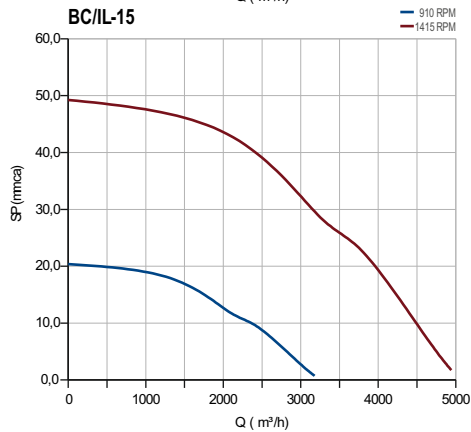
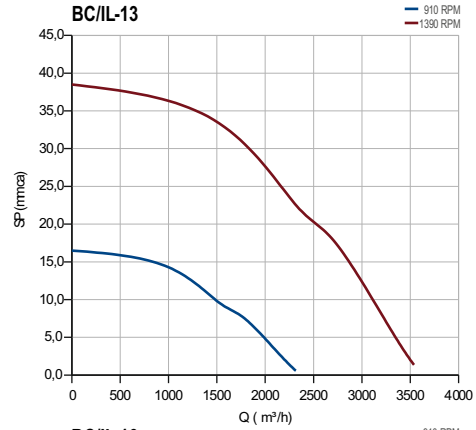
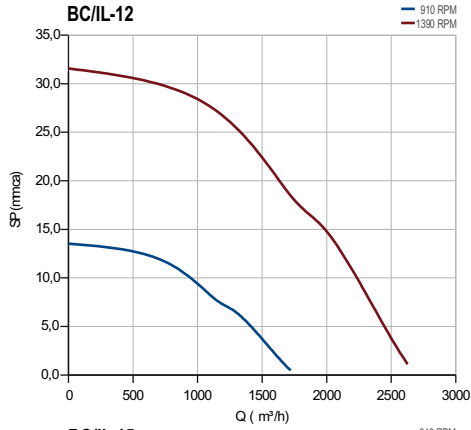

Accesorios disponibles

